

Схема установки съемника относительно подшипника

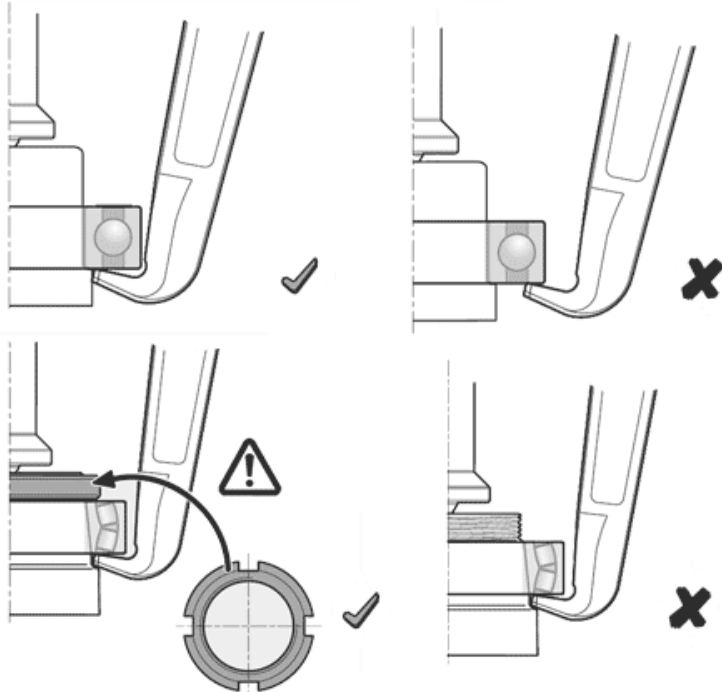

7. ГАРАНТИЙНЫЕ ОБЯЗАТЕЛЬСТВА

7.1. Поставщик гарантирует надежную работу съемника в течение 12 месяцев со дня его продажи при условии соблюдения потребителем правил эксплуатации, изложенных в настоящем РЭ.

7.2. Претензии принимаются только при наличии настоящего руководства по эксплуатации, а также с отметкой о дате продажи и штампом организации-продавца.

7.3. Гарантийные обязательства не распространяются на:

- естественный износ резинотехнических изделий.
- изделия с механическими повреждениями, вызванными перегрузкой и неправильной эксплуатацией.
- изделия со следами самостоятельных ремонтных работ.

Модель _____

Количество _____

Штамп магазина:

Дата продажи: _____

Съемник подшипников гидравлический СГ-Н

Руководство по эксплуатации



Санкт-Петербург

1. НАЗНАЧЕНИЕ

Гидравлический съемник СГ-Н с внешним насосом предназначен для демонтажа подшипников, зубчатых колес, шкивов, ступиц и других деталей, установленных с натягом.

2. ТЕХНИЧЕСКИЕ ХАРАКТЕРИСТИКИ

Модель	СГ-5Н	СГ-10Н	СГ-20Н	СГ-30Н	СГ-50Н
Усилие, тонн	5	10	20	30	50
Диаметр захватываемой части, мм	50...220	50...300	100...350	150...400	200...500
Глубина захвата, мм	170	230	280	320	330
Ход штока, мм	52	60	70	74	65
Длина рукава, м	1,1	1,8	1,8	1,8	1,8
Рабочее давление, бар	400	630	630	630	700
Вес с насосом в базовой комплектации, кг	10,5	18,4	26	31,7	46,1
Размеры упаковки, мм	610x150x170	730x190x190	730x200x180	730x250x180	730x220x190
Совместимые ручные и ножные насосы	НРГ 600-0.3 НРГ 700-0.35 НРГ 700-0.7 НГН 700-0.35	НРГ 600-0.3 НРГ 700-0.35 НРГ 700-0.7 НГН 700-0.35	НРГ 700-0.35 НРГ 700-0.7 НГН 700-0.35	НРГ 700-0.7 НГН 700-0.35	НРГ 700-0.7 НГН 700-0.35

3. УСТРОЙСТВО, КОМПЛЕКТАЦИЯ И СХЕМА СБОРКИ

Комплект поставки: гидроцилиндр съемника (1шт.), гидравлический насос с рукояткой и РВД (1шт.), гайка-основание лап (1шт.), лапы-захваты (3шт.), серьги (6шт.), болт с гайкой (6шт.), упаковка - деревянный ящик или картонная коробка (1шт.) в зависимости от модели.



3.1. В лапах съемника 7 предусмотрены два отверстия, для соединения с серьгами 5. Съёмники СГ-5Н, СГ-10Н, СГ-20Н, СГ-30Н, СГ-50Н можно использовать как с тремя, так и с двумя лапами (захватами). При использовании съемника с двумя захватами, лапы крепятся к диаметрально противоположным проушинам основания 8 с помощью серег 5. У этих моделей на основании для

крепления лап имеется четыре проушины. ВНИМАНИЕ! При использовании двух лап максимальное усилие должно быть меньше на 1/3, т.е. 3,3т, 6,6т, 13,3т, 20т, 33,3т.

3.2. На конце штока 10 находится жестко закрепленный или подпружиненный центрирующий конус 11 (зависит от модели и комплектации съемника). Коническая насадка входит в центровочное отверстие вала. С его помощью шток съемника фиксируется относительно оси вала во время работы.

4. ПОДГОТОВКА СЪЕМНИКА К РАБОТЕ

4.1. Перед работой проверьте все детали съемника на наличие повреждений. При обнаружении деформаций, трещин и признаков сильного износа на деталях съемника использование съемника запрещено.

4.2. Максимально точно оцените усилие, требуемое для снятия детали с вала. Если усилия съемника недостаточно для снятия детали – не используйте его, выберите модель съемника с подходящими характеристиками.

4.3. Рабочая температура съемника находится в интервале -5..+45 град.

5. РАБОТА

5.1. Лапы съемника накидываются на снимаемую деталь. Гидроцилиндр съемника с регулировочной резьбой 9 ввинчивается в гайку с закрепленными на ней лапами, пока торец штока не упрется в вал со снимаемой деталью. Коническая насадка штока 11 должна встать в центровочное отверстие вала.

5.2. Заверните перепускной винт ручного насоса по часовой стрелке до упора. Приоткройте пробку заливного отверстия расположенного в задней части масляного бака насоса.

5.3. С помощью рукоятки 1, ввинченной в основание рукоятки 2 до упора, масло из бака насоса подается в гидроцилиндр 9, при этом шток съемника 10 упирается в торец вала и снимаемая деталь начинает перемещаться относительно вала. В процессе съема детали внимательно следите за положением рабочих площадок лап съемника относительно детали, чтобы избежать срыва лап с детали. В случае использования съемника с двумя лапами, следует особо внимательно следить за положением гидроцилиндра съемника относительно оси вала. Если съемник начинает уходить с оси вала (перекашивается), то необходимо прекратить работу и переустановить съемник. Используйте гидравлический съемник с двумя лапами, только если установка трех лап на детали невозможна.

5.4. Ход штока съемника составляет 50-70 мм и для снятия детали с вала может потребоваться более одного установа. Для этого следует повернуть перепускной винт против часовой стрелки. Под действием пружины шток съемника возвращается в исходное положение, освобождая снимаемую деталь из захватов.

6. ОБСЛУЖИВАНИЕ СЪЕМНИКА

6.1. В процессе эксплуатации может потребоваться долить масло или полностью заменить его. Доливка масла осуществляется через заливное отверстие, расположенное на задней части масляного бака насоса съемника. В качестве рабочей жидкости используется гидравлическое масло "ВМГЗ", "Индустриальное-12", "И-20" или аналоги.

6.2. Не допускайте попадания воды на съемник, своевременно смазывайте детали съемника.