

Схема установки съемника относительно подшипника

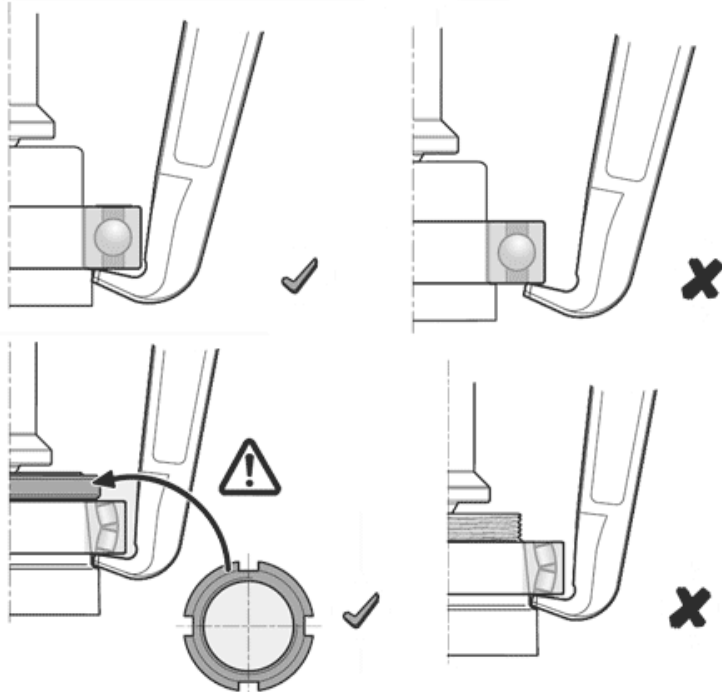

### 7. ГАРАНТИЙНЫЕ ОБЯЗАТЕЛЬСТВА

7.1. Поставщик гарантирует надежную работу съемника в течение 12 месяцев со дня его продажи при условии соблюдения потребителем правил эксплуатации, изложенных в настоящем РЭ.

7.2. Претензии принимаются только при наличии настоящего руководства по эксплуатации, а также с отметкой о дате продажи и штампом организации-продавца.

7.3. Гарантийные обязательства не распространяются на:

- естественный износ резинотехнических изделий.
- изделия с механическими повреждениями, вызванными перегрузкой и неправильной эксплуатацией.
- изделия со следами самостоятельных ремонтных работ.

# Съемник подшипников гидравлический СГА

Руководство по эксплуатации



Санкт-Петербург

## 1. НАЗНАЧЕНИЕ

Гидравлический съемник СГА со встроенным насосом предназначен для демонтажа подшипников, зубчатых колес, шкивов, ступиц и других деталей, установленных с натягом.

## 2. ТЕХНИЧЕСКИЕ ХАРАКТЕРИСТИКИ

Модель	Усилие	Диаметр захватываемой части, мм	Глубина захвата, мм	Ход штока, мм	Вес, кг	Размеры упаковки, мм
СГА-5	5т	50...200	160	50	7,5	410x280x80
СГА-10	10т	50...250	160	60	11	420x320x90
СГА-15	15т	70...300	180	60	15,5	420x200x140
СГА-20	20т	100...350	200	70	19	430x200x140
СГА-30	30т	130...400	250	70	24	480x200x180
СГА-50	50т	200...500	250	65	38	520x250x220

## 3. УСТРОЙСТВО И СХЕМА СБОРКИ

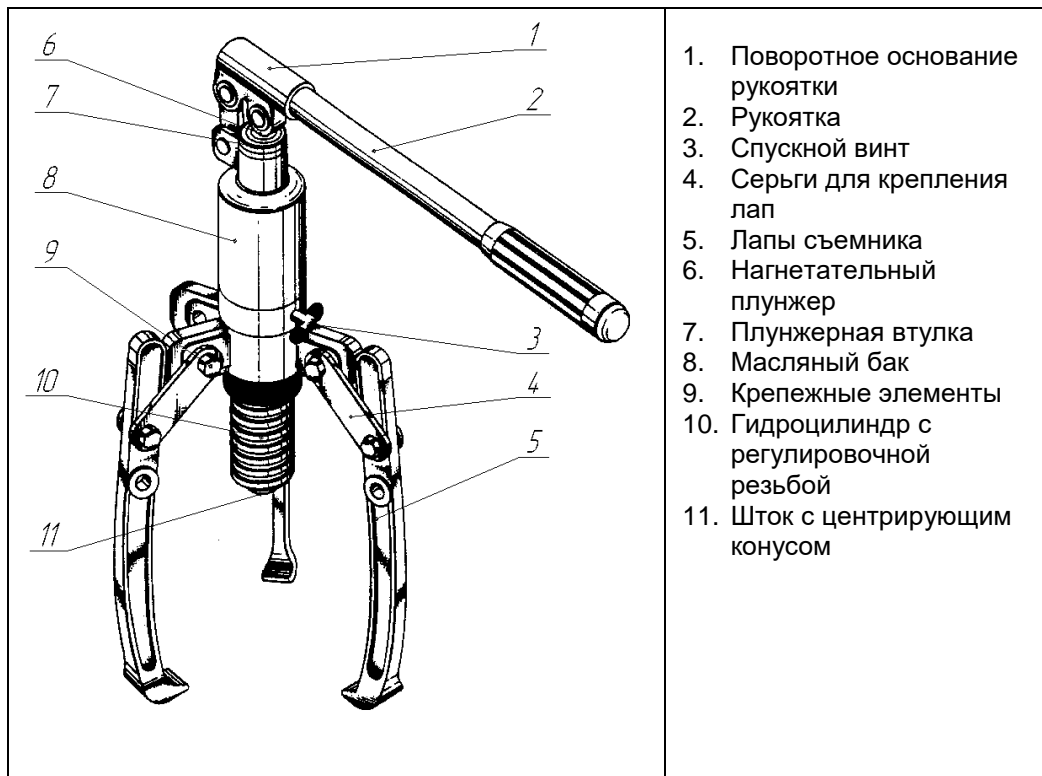

3.1. Съемники СГА-5, СГА-10, СГА-15, СГА-20, СГА-30, СГА-50 можно использовать как с тремя, так и с двумя лапами (захватами). На основании для крепления лап имеется четыре проушины. При использовании съемника с двумя захватами, лапы крепятся к диаметрально противоположным проушинам основания с помощью серег 4. **ВНИМАНИЕ!** При использовании двух лап максимальное усилие должно быть меньше на 1/3, т.е. 3,3т, 6,6т, 10т, 13,3т, 20т, 33,3т.

3.2. На конце штока 11 находится подпружиненный центрирующий конус.

## 4. ПОДГОТОВКА К РАБОТЕ

4.1. Перед работой проверьте детали съемника на наличие повреждений.

При обнаружении деформаций, трещин и признаков сильного износа на деталях съемника использование съемника запрещено.

4.2. Максимально точно оцените усилие, требуемое для снятия детали с вала. Если усилия съемника недостаточно для снятия детали – не используйте его, выберите модель съемника с подходящими характеристиками.

4.3. Рабочая температура съемника находится в интервале -5..+45 град.

## 5. РАБОТА

5.1. Лапы съемника накидываются на снимаемую деталь. Гидроцилиндр съемника 10 ввинчивается в гайку с лапами, пока шток не упрется в вал со снимаемой деталью. Коническая насадка штока 11 должна встать в центровочное отверстие вала.

5.2. Заверните перепускной винт 3 до упора.

5.3. С помощью рукоятки 2 масло из бака 8 нагнетается в гидроцилиндр 10, при этом шток 11 упирается в торец вала и снимаемая деталь начинает перемещаться. В процессе съема детали внимательно следите за положением рабочих площадок лап съемника относительно детали, чтобы избежать срыва лап с детали.

5.4. Ход штока составляет 50-70мм и для снятия детали с вала может потребоваться более одного установа.

## 6. ТЕХНИЧЕСКОЕ ОБСЛУЖИВАНИЕ

6.1. В процессе эксплуатации может потребоваться долить масло или полностью заменить его. Доливка масла осуществляется напрямую в резиновую емкость бака (для этого потребуется снять кожух бака 8). В качестве рабочей жидкости используется гидравлическое масло ВМГЗ, Индустриальное-12, И-20 или аналоги.

6.2. Не допускайте попадания воды на съемник, своевременно смазывайте детали съемника.