

Схема установки съемника относительно подшипника

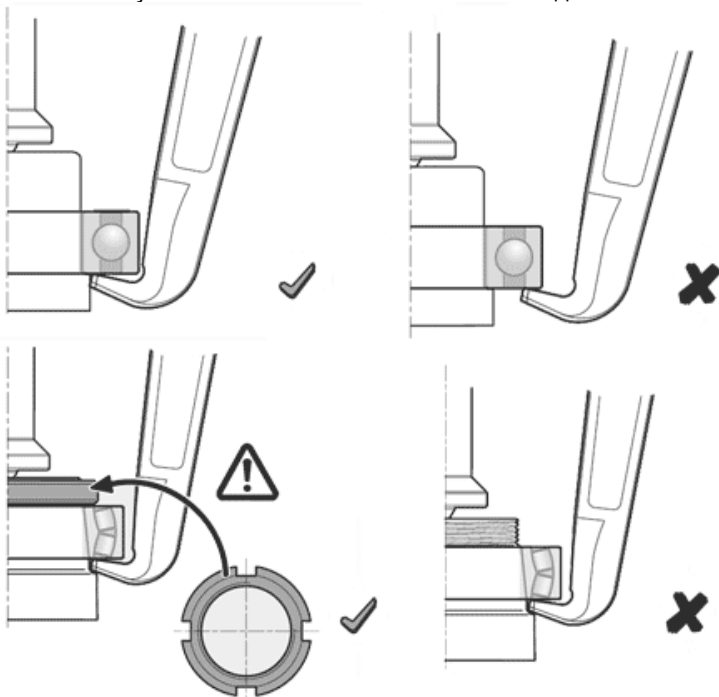

7. ГАРАНТИЙНЫЕ ОБЯЗАТЕЛЬСТВА

7.1. Поставщик гарантирует надежную работу съемника в течение 12 месяцев со дня его продажи при условии соблюдения потребителем правил эксплуатации, изложенных в настоящем РЭ.

7.2. Претензии принимаются только при наличии настоящего руководства по эксплуатации, а также с отметкой о дате продажи и штампом организации-продавца.

7.3. Гарантийные обязательства не распространяются на:

- естественный износ резинотехнических изделий.
- изделия с механическими повреждениями, вызванными перегрузкой и неправильной эксплуатацией.
- изделия со следами самостоятельных ремонтных работ.

Модель: _____

Количество _____

Штамп магазина:

Дата продажи: _____

Съемник подшипников гидравлический СГ-Н

Руководство по эксплуатации



Санкт-Петербург

1. НАЗНАЧЕНИЕ

Гидравлический съемник СГ-Н с внешним насосом предназначен для демонтажа подшипников, зубчатых колес, шкивов, ступиц и других деталей, установленных с натягом.

2. ТЕХНИЧЕСКИЕ ХАРАКТЕРИСТИКИ

Модель	СГ-5Н	СГ-10Н	СГ-20Н	СГ-30Н	СГ-50Н	СГ-100Н
Усилие, тонн	5	10	20	30	50	100
Диаметр захватываемой части, мм	50...220	50...300	100...350	150...400	200...500	200...680
Глубина захвата, мм	170	230	280	320	330	395
Ход штока, мм	52	60	70	74	65	87
Длина рукава, м	1,1	1,8	1,8	1,8	1,8	-
Рабочее давление, бар	400	630	630	630	700	700
Вес с насосом в базовой комплектации, кг	10,5	18,4	26	31,7	46,1	89 (без насоса)
Размеры упаковки, мм	610x150x170	730x190x190	730x200x180	730x250x180	730x220x190	700x400x300
Совместимые ручные и ножные насосы	НРГ600-0.3 НРГ700-0.35 НРГ700-0.7 НГН700-0.35	НРГ600-0.3 НРГ700-0.35 НРГ700-0.7 НГН700-0.35	НРГ700-0.35 НРГ700-0.7 НГН700-0.35	НРГ700-0.7 НГН700-0.35	НРГ700-0.7 НГН700-0.35	НРГ700-2.7 МГС700-0.8-Р-1 МГС700-0.8П-Р-1 МГС700-0.8П-Э-1

3. УСТРОЙСТВО, КОМПЛЕКТАЦИЯ И СХЕМА СБОРКИ

Комплект поставки: гидроцилиндр съемника (1шт.), гидравлический насос с рукояткой и РВД (1шт.), гайка-основание лап (1шт.), лапы-захваты (3шт.), серьги (6шт.), болт с гайкой (6шт.), упаковка - деревянный ящик или картонная коробка (1шт.) в зависимости от модели.

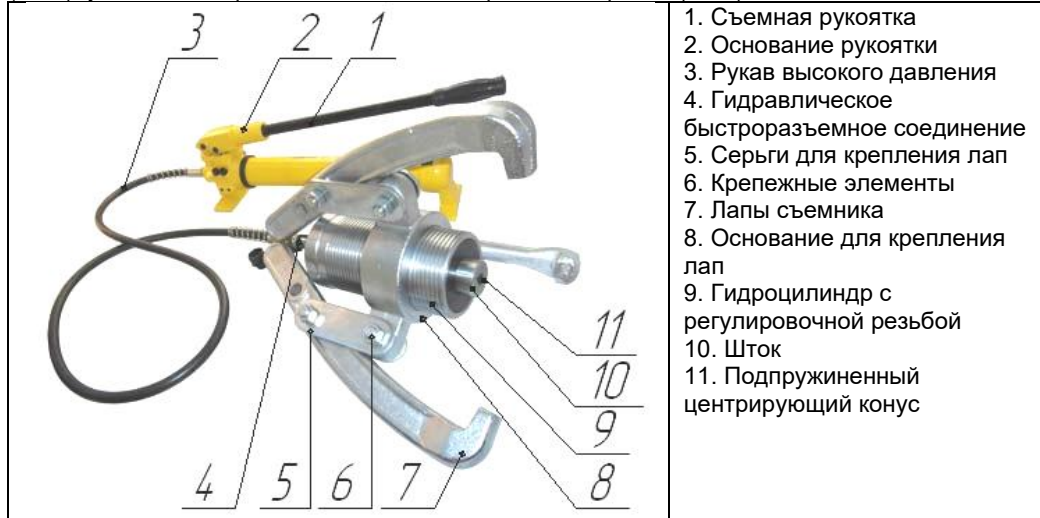

3.1. В лапах съемника 7 предусмотрены два отверстия, для соединения с серьгами 5. Съемники СГ-5Н, СГ-10Н, СГ-20Н, СГ-30Н, СГ-50Н можно использовать как с тремя, так и с двумя лапами (захватами). При использовании съемника с двумя захватами, лапы крепятся к диаметрально противоположным проушинам основания 8 с помощью серег 5.

У этих моделей на основании для крепления лап имеется четыре проушины. ВНИМАНИЕ! При использовании двух лап максимальное усилие должно быть меньше на 1/3, т.е. 3,3т, 6,6т, 13,3т, 20т, 33,3т. Съемники СГ-100Н можно использовать только с тремя лапами.

3.2. На конце штока 10 находится жестко закрепленный или подпружиненный центрирующий конус 11 (зависит от модели и комплектации съемника). Коническая насадка входит в центровочное отверстие вала. С его помощью шток съемника фиксируется относительно оси вала во время работы.

4. ПОДГОТОВКА СЪЕМНИКА К РАБОТЕ

4.1. Перед работой проверьте все детали съемника на отсутствие повреждений. При обнаружении деформаций, трещин и признаков сильного износа на деталях съемника использование съемника запрещено.

4.2. Максимально точно оцените усилие, требуемое для снятия детали с вала. Если усилия съемника недостаточно для снятия детали – не используйте его, выберите модель съемника с подходящими характеристиками.

4.3. Рабочая температура съемника находится в интервале -5...+45 град.

5. РАБОТА

5.1. Лапы съемника накидываются на снимаемую деталь. Гидроцилиндр съемника с регулировочной резьбой 9 ввинчивается в гайку с закрепленными на ней лапами, пока торец штока не упрется в вал со снимаемой деталью. Коническая насадка штока 11 должна встать в центровочное отверстие вала.

5.2. Заверните перепускной винт ручного насоса по часовой стрелке до упора. Приоткройте пробку заливного отверстия расположенного в задней части масляного бака насоса.

5.3. С помощью рукоятки 1, ввинченной в основание рукоятки 2 до упора, масло из бака насоса подается в гидроцилиндр 9, при этом шток съемника 10 упирается в торец вала и снимаемая деталь начинает перемещаться относительно вала. В процессе съема детали внимательно следите за положением рабочих площадок лап съемника относительно детали, чтобы избежать срыва лап с детали. В случае использования съемника с двумя лапами, следует особо внимательно следить за положением гидроцилиндра съемника относительно оси вала. Если съемник начинает уходить с оси вала (перекашивается), то необходимо прекратить работу и переустановить съемник. Используйте гидравлический съемник с двумя лапами, только если установка трех лап на детали невозможна.

5.4. Ход штока съемника составляет 50-70 мм и для снятия детали с вала может потребоваться более одного установа. Для этого следует повернуть перепускной винт против часовой стрелки. Под действием пружины шток съемника возвращается в исходное положение, освобождая снимаемую деталь из захватов.

6. ОБСЛУЖИВАНИЕ СЪЕМНИКА

6.1. В процессе эксплуатации может потребоваться долить масло или полностью заменить его. Доливка масла осуществляется через заливное отверстие, расположенное на задней части масляного бака насоса съемника. В качестве рабочей жидкости используется гидравлическое масло "ВМГЗ", "Индустриальное-12", "И-20" или аналоги.

6.2. Не допускайте попадания воды на съемник, своевременно смазывайте детали съемника.