

10. ГАРАНТИЙНЫЕ ОБЯЗАТЕЛЬСТВА

- 10.1 Предприятие гарантирует исправность опрессовщика в течении шести месяцев со дня продажи, но не позднее 12 месяцев со дня изготовления.
- 10.2 **Претензии принимаются только при наличии настоящего руководства по эксплуатации с отметкой о дате продажи и печати организации, продавшей опрессовщик.**
- 10.3 Гарантийные обязательства по ремонту не распространяются на изделия, которые подвергались разборке, изменениям в конструкции и при повреждении деталей опрессовщика.
- 10.4 **Повреждения, вызванные естественным износом резинотехнических изделий, перегрузкой или неправильной эксплуатацией не распространяются на настоящую гарантию.**

Насос для опрессовки гидравлических систем

ОГС - 30

ОГС - 40

ОГС - 90

Руководство по эксплуатации



Санкт-Петербург

ЗАВ.№ _____

Дата изготовления: _____

Дата продажи: _____

Штамп магазина

Составные части насоса смонтированы на плите 4, которая крепится к полкам в верхней части бака 2.

Насос состоит из гидроцилиндра плунжерного типа 5 с рукояткой 6 и распределительной колодки 7.

В нижней части гидроцилиндра установлен всасывающий патрубок 8 с всасывающим обратным клапаном 9 (рис. 3) и латунным сетчатым фильтром зафиксированным накидной гайкой 10 в нижней части патрубка 8.

В распределительной колодке установлены нагнетательный клапан 11 (рис. 4), манометр 12, запорный вентиль 13 и выходной ниппель 14 с наружной резьбой G 1/2" (трубная), к которому подсоединяется рукав высокого давления 3.

4.3 Бак 2 служит для заливки рабочей жидкости (масла или воды). На полках в верхней части бака крепится плита 4 насоса 1.

На противоположной торцевой стороне бака 2 имеется крючок 15 для фиксации рукоятки 6 в нерабочем состоянии при переносе опрессовщика.

4.4 Рукав высокого давления 3 имеет на концах плоский торец под прокладку с накидной гайкой G 1/2". Один конец рукава подсоединяется к выходному ниппелю 14 насоса 1, а второй конец непосредственно к присоединительной части испытываемой гидравлической системы.

Если присоединительная часть испытываемой системы имеет резьбу отличную от G 1/2" подключение рукава 3 необходимо осуществлять через переходной ниппель.

5. ПОДГОТОВКА К РАБОТЕ

5.1 Удалите воздух из гидросистемы насоса:

5.1.1 Проверьте подключение рукава 3 к насосу 1.

5.1.2 Заполните бак 2 рабочей жидкостью до верхней части всасывающего патрубка 8.

5.1.3 Опустите выходную часть рукава 3 в бак 2.

5.1.4 Откройте вентиль 13.

5.1.5 Сделайте пробное закачивание для удаления из гидравлической системы опрессовщика воздуха. При этом закачиваемая вода будет сливаться в бак 2 из сливного отверстия колодки 7 и из рукава 3.

5.1.6 Закройте вентиль 13.

5.1.7 Приподнимите вертикально выходной конец рукава 3 и с помощью рукоятки 6 аккуратно удалите из него воздух.

5.2 Подсоедините рукав 3 к испытываемой гидравлической системе.

Для уплотнения используются прокладки из резины или фторопласта.



Рис.1



Рис.2

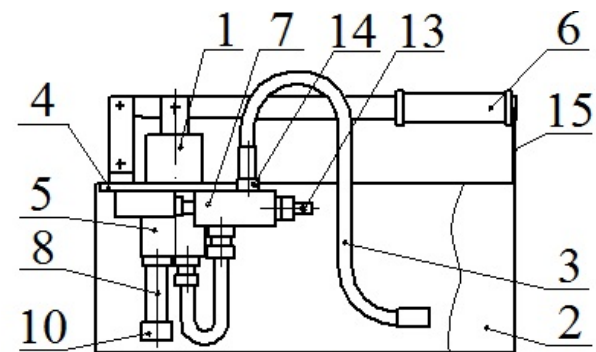

Рис.3

Рис.4

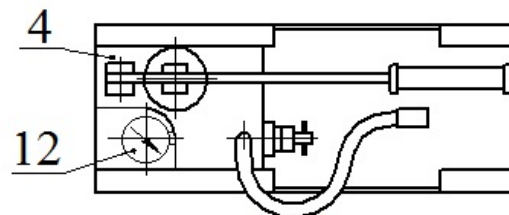
6. РАБОТА

6.1 Заполните испытываемую гидравлическую систему жидкостью, удалив из нее воздух. Плотно закройте все отверстия.

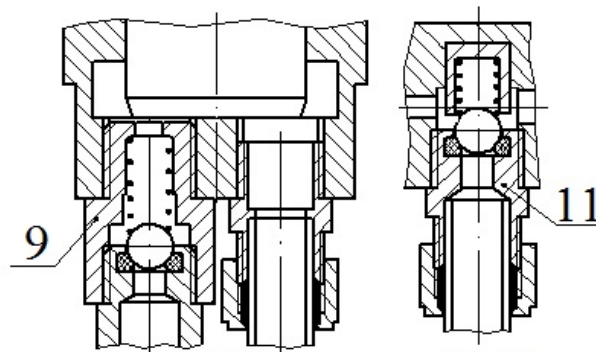
6.2 Произведите закачивание жидкости до достижения требуемого давления.

6.3 После проведения испытаний медленно откройте вентиль 13 для сбрасывания давления, при этом жидкость будет поступать обратно в бак через сливное отверстие в колодке 7. Как только давление в гидросистеме упадет, закройте вентиль, чтобы максимально исключить попадание в нагнетательный клапан 9 опрессовщика посторонних частиц при сливе.

Внимание!!! Аккуратное открывание вентиля 13 необходимо для предохранения манометра от повреждения при резком падении давления.

6.4 Отсоедините рукав 3 от испытываемой системы.

7. ТЕХНИЧЕСКОЕ ОБСЛУЖИВАНИЕ

7.1 Не допускайте загрязнения насоса и рабочей жидкости.

7.2 Периодически проверяйте и очищайте фильтр от грязи на всасывающем патрубке 8.

7.3 После работы с водой **ОБЯЗАТЕЛЬНО** слейте воду из гидросистемы насоса: 7.3.1 Вылейте воду из бака 2.

7.3.2 Опустите рукав 3 в бак 2.

7.3.3 При закрытом вентиле 13 прокачайте вхолостую насос 1.

7.3.4 Откройте вентиль 13 и еще раз прокачайте насос 1 вхолостую.

7.4 При длительном хранении и, особенно при хранении в помещении с отрицательной температурой **ОБЯЗАТЕЛЬНО** прокачайте гидравлическую систему индустриальным маслом И-12А или И-20А:

7.4.1 Залейте в бак 2 индустриальное масло на 25-30мм выше нижнего края всасывающего патрубка 8.

7.4.2 Прокачайте насос 1 вхолостую для удаления остатков воды из гидравлической системы насоса.

7.4.3 Слейте масло из бака в емкость, т.к. в дальнейшем его можно будет многократно использовать.

7.5 НЕ ДОПУСКАЕТСЯ:

- работать на опрессовочном насосе с водой при температуре ниже 0°C;
- оставлять опрессовщик с водой при температуре ниже 0°C.

8. МЕРЫ БЕЗОПАСНОСТИ

8.1 К работе с опрессовщиком допускаются лица, знающие правила эксплуатации оборудования с высоким давлением, изучившие настоящее руководство по эксплуатации и прошедшие инструктаж по технике безопасности.

8.2 Следите за надежным креплением элементов насоса и исправностью напорной линии.

8.3 Проверяйте и периодически очищайте фильтр.

8.4 Не производите ремонт опрессовщика и испытываемой гидравлической системы, находящихся под давлением.

8.5. Не работайте насосом с неисправным манометром, контролируйте давление системы и не поднимайте выше, указанного в руководстве по эксплуатации.

2. ТЕХНИЧЕСКИЕ ХАРАКТЕРИСТИКИ

2.1 Максимальное давление опрессовки, МПа (кГс/см²):

ОГС - 30 3,0 (30)

ОГС - 40 4,0 (40)

ОГС - 90 9,0 (90)

2.2 Усилие на рукоятке при максимальном давлении, кГс 35

2.3 Производительность, см³/двойной ход:

ОГС - 30 16

ОГС - 40 37

ОГС - 90 16

2.4 Емкость бака, л:

ОГС - 30 9

ОГС - 40 16

ОГС - 90 16

2.5 Габаритные размеры (ширина×высота×глубина), мм:

ОГС - 30 150×250×380

ОГС - 40 180×260×600

ОГС - 90 180×250×600

2.6 Масса без рабочей жидкости, кг:

ОГС - 30 7,6

ОГС - 40 10

ОГС - 90 9,5

2.7 Присоединитель шланга (гайка накидная) G 1/2"

2.8 Рабочая жидкость вода водопроводная,
масло гидравлическое
марки И12А, И20А

3. КОМПЛЕКТНОСТЬ

3.1 Опрессовщик, шт 1

3.2 Руководство по эксплуатации, брошюра 1

4. УСТРОЙСТВО

4.1 Опрессовщик состоит из насоса 1, бака 2 и рукава высокого давления 3.

4.2 Насос является рабочим органом опрессовщика, который включает в себя комплекс аппаратуры, обеспечивающий нагнетание рабочей жидкости, контроль и поддержание давления в испытываемой гидравлической системе.

Уважаемый покупатель! Вы приобрели профессиональное оборудование и перед его использованием внимательно изучите настоящее руководство по эксплуатации. На протяжении всего срока эксплуатации данного оборудования руководствуйтесь настоящим документом и храните его в доступном для работающего на нем специалиста месте, т.к. это позволит Вам продлить срок его службы и избежать травм.

СОДЕРЖАНИЕ

1. Назначение
2. Технические характеристики
3. Комплектность
4. Устройство
5. Подготовка к работе
6. Работа
7. Техническое обслуживание
8. Меры безопасности
9. Возможные неисправности
10. Гарантийные обязательства

1. НАЗНАЧЕНИЕ

Насос для опрессовки гидравлических систем модели ОГС (далее «опрессовщик») предназначен для испытания под давлением различных емкостей и гидравлических систем трубопроводов, в т.ч. с предохранительными клапанами.

Для проверки предохранительных клапанов опрессовщик должен быть дополнительно снабжен манометром в в виброустойчивом исполнении класса точности 1.

Его конструкция обеспечивает надежную работу в течение продолжительного времени, т.к. все детали его гидравлической системы изготовлены из коррозионностойких материалов, а обратные клапаны всасывания и нагнетания защищены конструктивно от попадания грязи при всасывании и сливе рабочей жидкости.

Постоянное давление в испытываемой системе обеспечивается обратным нагнетательным клапаном (рис. 4) и запорным вентилям 13 на сливе. Оригинальная конструкция установки манометра, позволяет быстро производить замену манометра при его повреждении.

9. ВОЗМОЖНЫЕ НЕИСПРАВНОСТИ И СПОСОБЫ ИХ УСТРАНЕНИЯ

Неисправность	Возможная причина	Способ устранения
9.1.1 Насос не прокачивает воду (жидкость не засасывается)	9.2.1 Не работает всасывающий клапан 9	9.3.1 Удалите воздух из гидросистемы опрессовочного насоса (см. п.5.1). При необходимости повторите
	9.2.2 Засорился заборный фильтр	9.3.2 Отвернуть гайку 10 с сетчатым фильтром. Промыть фильтр и установить на всасывающий патрубок 8
	9.2.3 Засорился всасывающий клапан 9	9.3.3 Выверните всасывающий патрубок 8 из штуцера обратного всасывающего клапана 9. Промойте детали клапана (пружина, шарик 8Ю из нержавеющей стали, кольцо 06×0,3×70Ш). При невозможности восстановления деталей – замените. Заверните всасывающий патрубок 8, уплотнив резьбу лентой ФУМ
9.1.2 Давление в гидросистеме не создаётся	9.2.4 Износ резиновых колец гидроцилиндра	9.3.4 Заменить РТИ гидроцилиндра: 026-032-36 для ОГС-30 и ОГС-90, 034-040-36 для ОГС-40 ГОСТ 9833
	9.2.5 Протечки в месте соединения шланга 3 и испытываемой гидросистемы или в самой гидросистеме	9.3.5 Устранить протечки
	9.2.6 Протечки в месте соединения манометра и колодки 7	
	9.2.7 Нарушено уплотнение в седле запорного вентиля 13	9.3.6 Выверните кран-буксу сливного вентиля 13. Выверните сливной вентиль 13 из кран-буксы, выньте шарик 8Ю из нержавеющей стали, резиновое кольцо 06×0,3×90Ш. Промойте детали вентиля. Соберите кран-буксу в обратной последовательности
	9.2.8 Не работает нагнетательный клапан 11	9.3.7 Выверните штуцер нагнетательного клапана 11. Промойте детали клапана (пружина, шарик 8Ю, резиновое кольцо 06×0,3×70Ш). При невозможности восстановления деталей – замените. Заверните штуцер нагнетательного клапана 11, уплотнив резьбу лентой ФУМ