

Арматурогиб электрогидравлический

АГ-32Э

Руководство по эксплуатации

6.2. В помещении, где хранится инструмент, не должно быть среды, вызывающей коррозию материалов, из которых он изготовлен.

6.3. Рекомендуется менять масло один раз в месяц, при интенсивной эксплуатации.

6.4. Замените щетки электродвигателя 1 в случае износа.

6.5. Если шток выдвигается очень медленно, выдвигается рывками, или не полностью, долейте масло в бак. Запрещается открывать пробку заливного отверстия 3, если масляный бак горячий. Масло может брызнуть из-под пробки.

Доливка масла:

1) положите инструмент на ровную устойчивую поверхность так, чтобы пробка 3 была направлена вверх. Осторожно откройте пробку.

2) Долейте масло до края заливного отверстия при помощи масленки.

3) Закройте заливное отверстие пробкой или пальцем, чтобы избежать разбрызгивания масла. Запустите двигатель нажатием кнопки 10. Держите кнопку нажатой, пока шток не остановится или существенно замедлится. Отпустите кнопку 10, поверните рычаг 4 для возврата штока. Когда шток вернется в исходное положение, откройте заливное отверстие и снова долейте масло до края.

4) Повторяйте пункт 3 до тех пор, пока, при возврате штока в исходное состояние, масло не будет доходить до края заливного отверстия.

7. ГАРАНТИЙНЫЕ ОБЯЗАТЕЛЬСТВА

7.1. Поставщик гарантирует надежную работу изделия в течение 12 месяцев со дня его продажи при условии соблюдения потребителем правил эксплуатации, изложенных в настоящем РЭ.

7.2. Претензии принимаются только при наличии настоящего руководства по эксплуатации, а также с отметкой о дате продажи и штампом организации-продавца.

7.3. Гарантийные обязательства не распространяются на:

- естественный износ резинотехнических изделий.
- изделия с механическими повреждениями, вызванными перегрузкой и неправильной эксплуатацией.
- изделия со следами самостоятельных ремонтных работ.



Штамп магазина:

Дата продажи: _____

Санкт-Петербург

1. НАЗНАЧЕНИЕ

Арматурогиб ручной электрогидравлический АГ-32Э предназначен для быстрого и простого сгибания арматуры диаметром от 4 до 32мм на угол до 105 градусов.

2. ТЕХНИЧЕСКИЕ ХАРАКТЕРИСТИКИ

Диаметр изгибаемой арматуры	4...32 мм
Угол изгиба	0...105 град.
Тип гидроцилиндра	Двустороннего действия
Время полногогиба до 105 град.	5-8 секунд
Мощность электродвигателя	1600 Вт
Напряжение	220В / 50Гц
Вес нетто	24 кг
Вес в упаковке	32 кг
Размеры упаковки	620x250x350 мм
Температура окружающей среды	-10...+40 град.
Используемое масло	Рекомендуется использовать гидравлические масла с вязкостью ISO VG 15 (подбирается в зависимости от температуры окружающей среды)

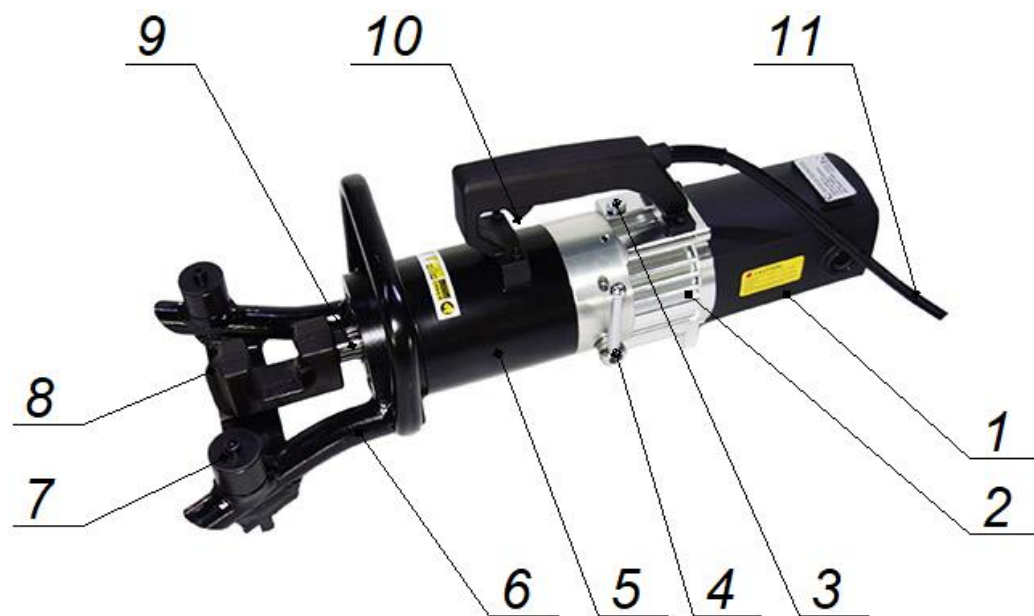

1. Электродвигатель
2. Насосная часть гидроцилиндра
3. Пробка масляного бака
4. Рукоятка распределителя гидравлических потоков
5. Поршневая часть гидроцилиндра
6. Гибочная рама с силовой рукояткой
7. Вращающиеся упоры-ролики
8. Гибочный шаблон
9. Шток гидроцилиндра
10. Рукоятка с кнопкой запуска электродвигателя
11. Шнур со штепсельной вилкой

3. УСТРОЙСТВО И ПРИНЦИП РАБОТЫ

Арматурогиб состоит из электродвигателя 1, насосной части гидроцилиндра 2, поршневой части гидроцилиндра 5, гибочной рамы 6 с силовой рукояткой и упорами-роликами 7.

На насосной части 2 имеется пробка заливного отверстия масляного бака 3 и рукоятка распределителя гидравлических потоков 4 и рукоятка с кнопкой запуска двигателя 10. В насосной части 2 находится масляный бак и трехплунжерный радиальный насос высокого давления.

4. МЕРЫ БЕЗОПАСНОСТИ

Арматурогиб является профессиональным инструментом, эксплуатация и обслуживание которого должна производиться квалифицированным персоналом.

- Не помещайте пальцы в рабочую зону инструмента.
- Во время работы с инструментом используйте защитные перчатки.
- Используйте инструмент строго по его прямому назначению.
- Не используйте инструмент при обнаружении каких-либо повреждений.
- Не проводите работы при температурах выше или ниже рабочего диапазона, это может привести к поломке инструмента.
- В случае обнаружения некорректной работы инструмента, а также в случае обнаружения неисправностей, прекратите его использование и обратитесь в Сервисный Центр.
- В случае проведения самостоятельного ремонта используйте только оригинальные запчасти.

5. ПОДГОТОВКА К РАБОТЕ И РАБОТА

- 5.1. Внимательно проверьте инструмент и электрический кабель на отсутствие повреждений.
- 5.2. Подключите штепсельную вилку арматурогипа в розетку с заземлением или профессиональный удлинитель с заземлением.
- 5.3. Возьмите арматурогип одной рукой за рукоятку с кнопкой запуска двигателя 10, а второй рукой за силовую рукоятку гибочной рамы 6.
 - 5.3.1. Нажмите кнопку 10. Двигатель запустился, шток с установленным на нем шаблоном выдвигается. Подождите, пока шток полностью выдвинется. Отпустите кнопку 10. Двигатель остановится. На полное выдвигание штока требуется около 5-8 секунд. Если шток выдвигается очень медленно или выдвигается не полностью то, скорее всего, это происходит из-за нехватки масла. Долейте масло через заливное отверстие, закрытое пробкой 3.
 - 5.3.2. Поверните рукоятку распределителя гидравлических потоков 4 на возврат штока. Нажмите кнопку 10. Двигатель запустился, шток с установленным на нем шаблоном возвращается.
- 5.4. Поместите арматуру в рабочее пространство гибочного шаблона 8. Нажмите на кнопку 10. Произведите гиб арматуры на требуемый угол. Отпустите кнопку 10. Поверните рычаг 4 для возврата штока в исходное положение. Нажмите на кнопку 10.
- 5.5. С помощью данного арматурогипа возможно производить гиб арматуры в обе стороны (на себя и от себя), а также выпрямлять арматуру.

!!! Когда температура гидравлического масла превышает 70 градусов Цельсия, производительность насоса снижается. Дайте инструменту остыть.

6. ТЕХНИЧЕСКОЕ ОБСЛУЖИВАНИЕ И ХРАНЕНИЕ

- 6.1. Смазывайте подвижные части машинным маслом, для уменьшения износа и во избежание возникновения коррозии.